

Inhaltsverzeichnis

CANbus	3
Ingressi digitali	4
Ingressi di conteggio Line Driver	5
Ingressi di conteggio PNP / Push Pull	6
Ingressi analogici voltmetrici e amperometrici	7
Ingressi analogici voltmetrici e potenziometrici	8
Uscite digitali protette	9
Uscite STEP - DIREZIONE	10
Uscite analogiche	11

CANbus

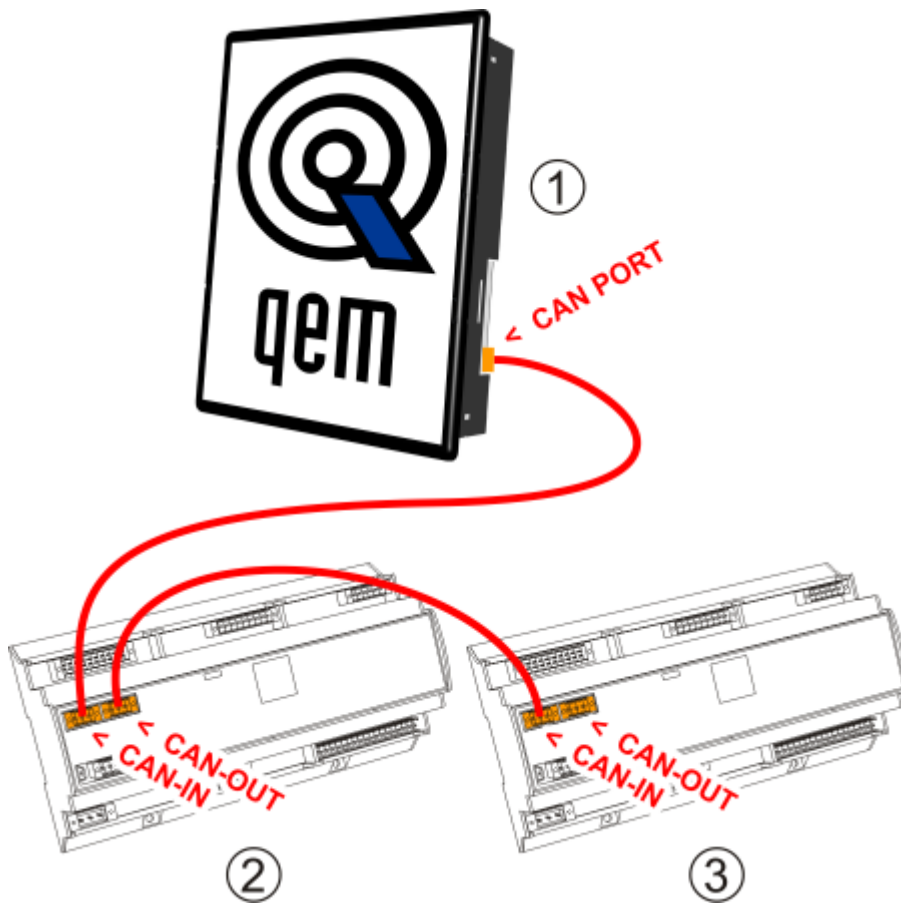

- Sul primo (1) e sull'ultimo (3) dispositivo della catena, devono essere inserite le resistenze di terminazione.
- La calza dei cavi deve essere connessa a terra tramite gli appositi faston presenti sulla carcassa metallica.



- Per attivare la resistenza di terminazione interna vedere paragrafo „Resistenze di terminazione CAN“

Ingressi digitali

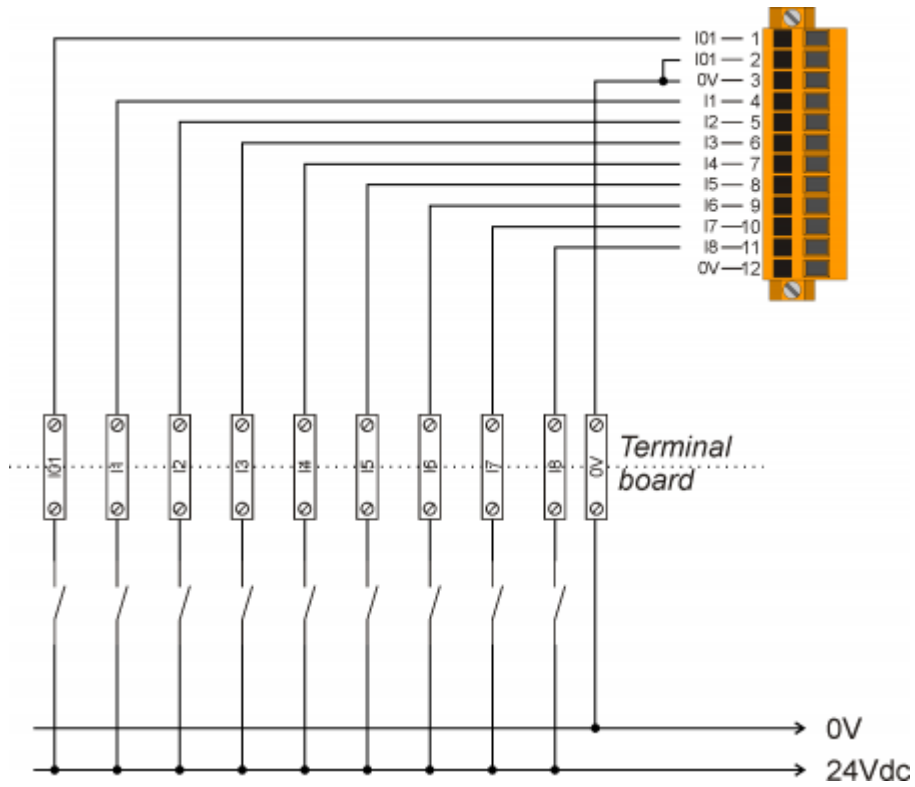

Ingressi di conteggio Line Driver

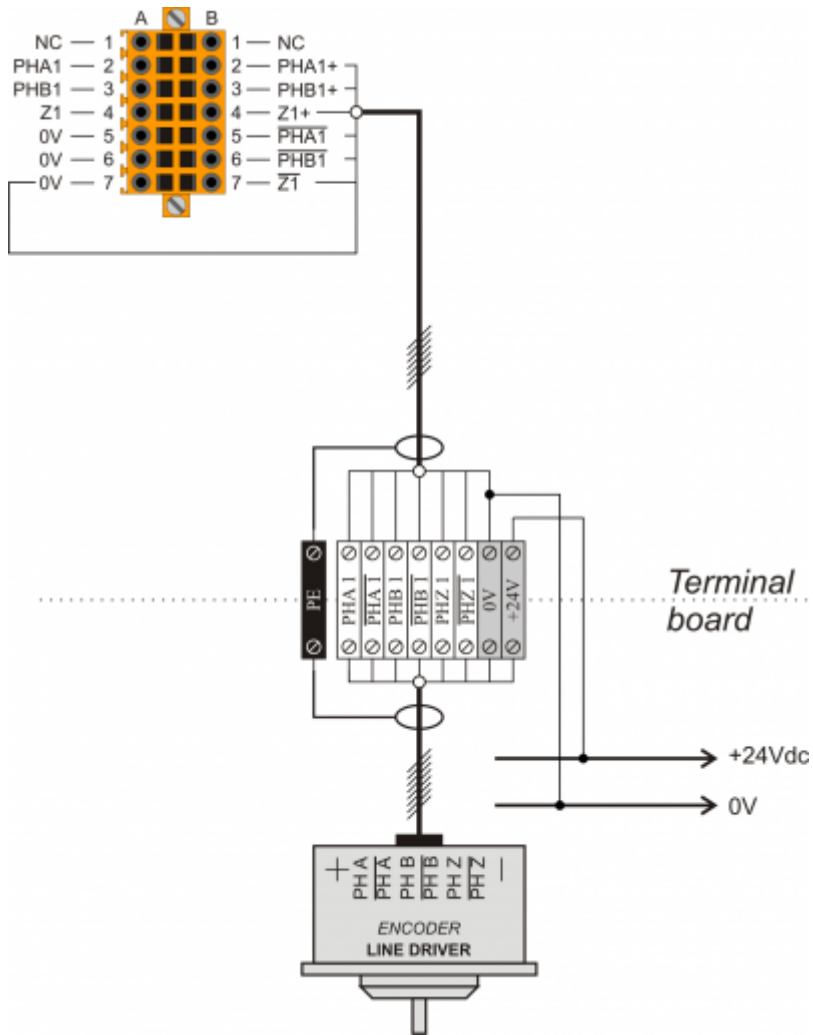

Ingressi di conteggio PNP / Push Pull

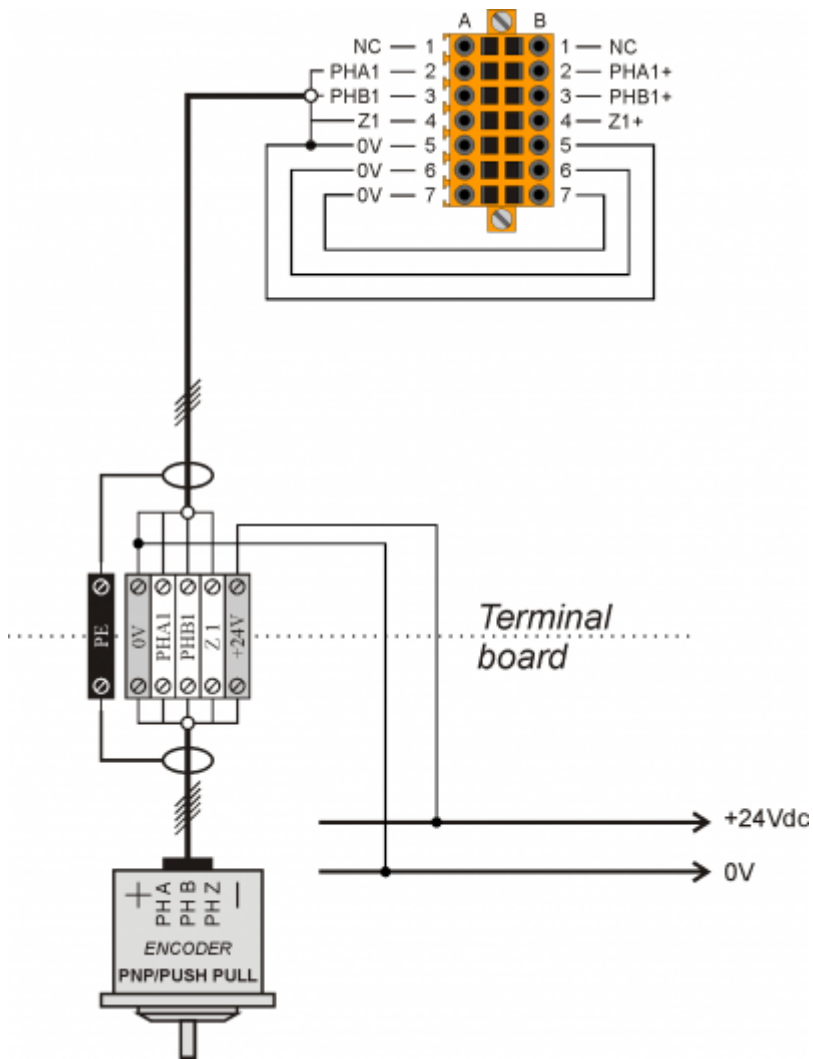

Ingressi analogici voltmetrici e amperometrici

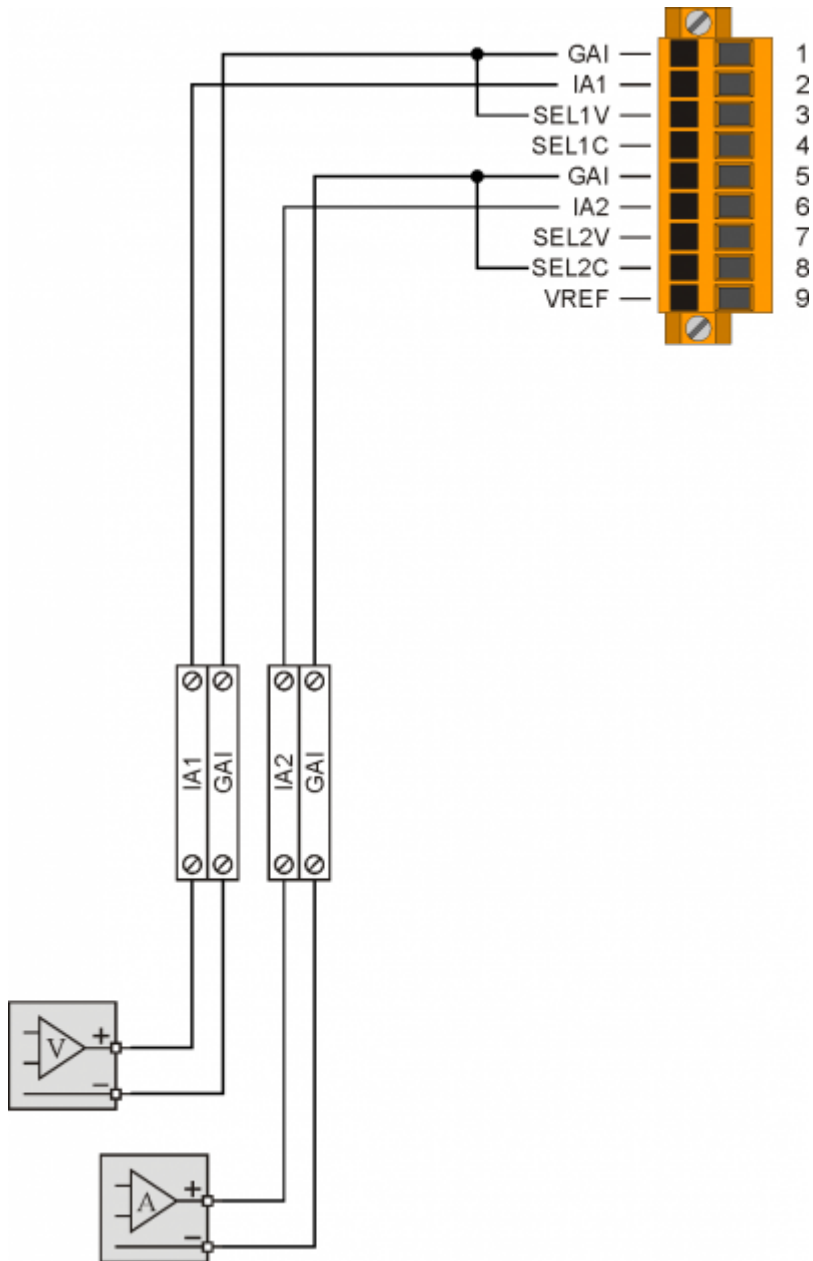

Ingressi analogici voltmetrici e potenziometrici

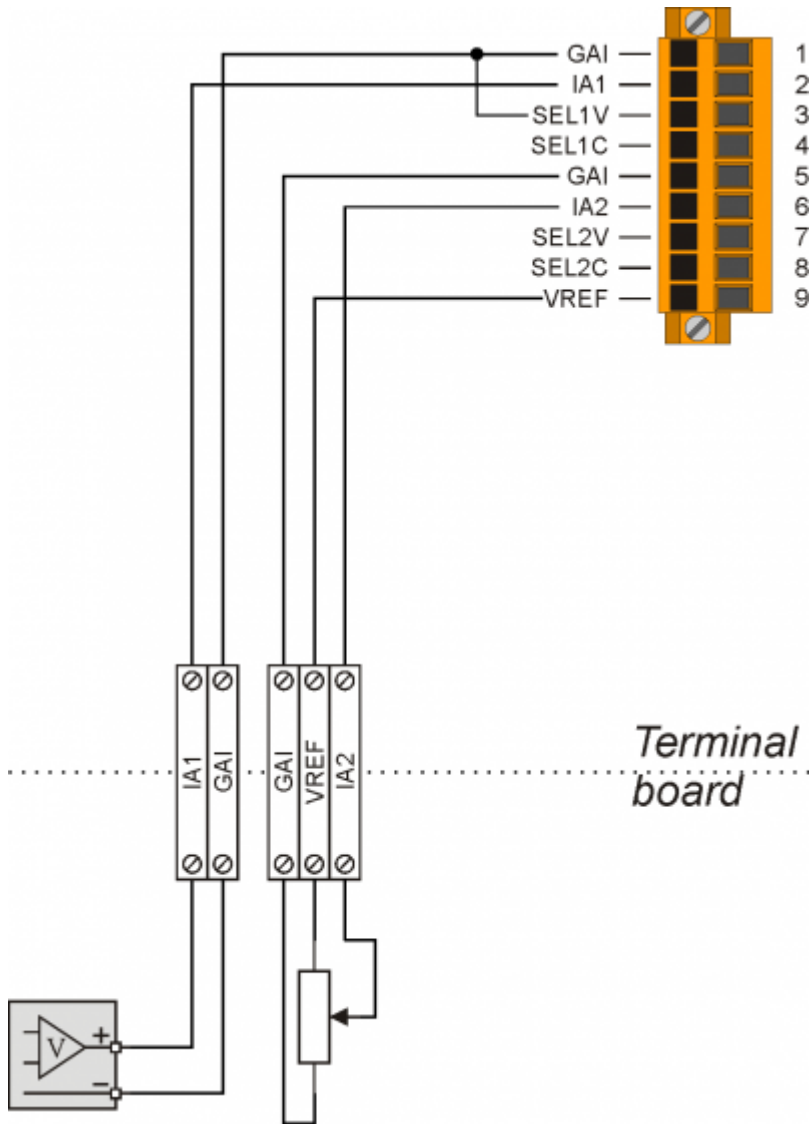

Uscite digitali protette

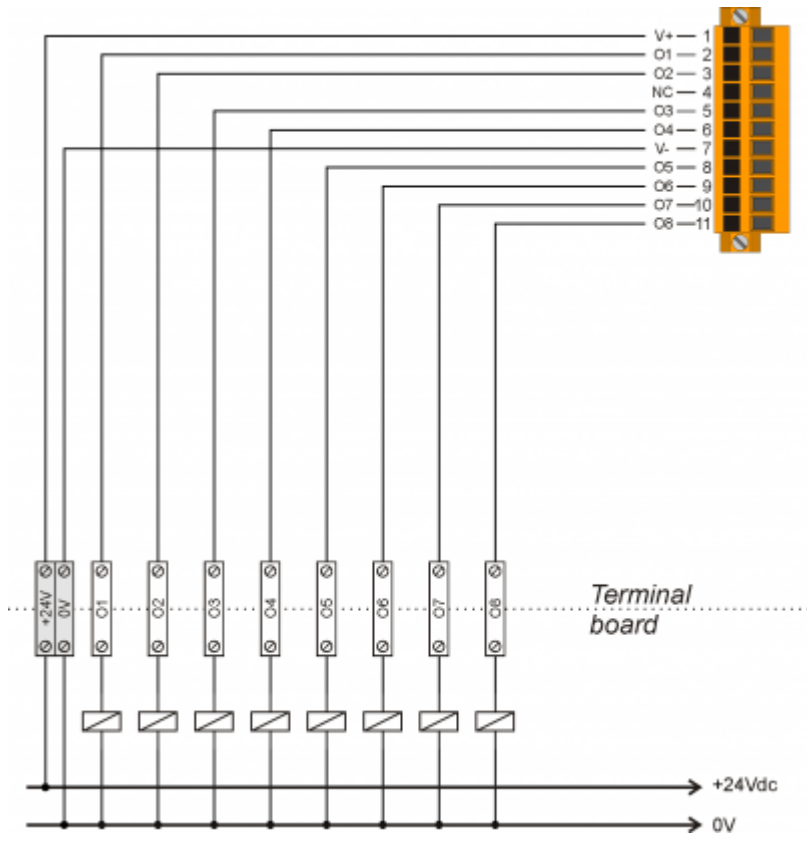

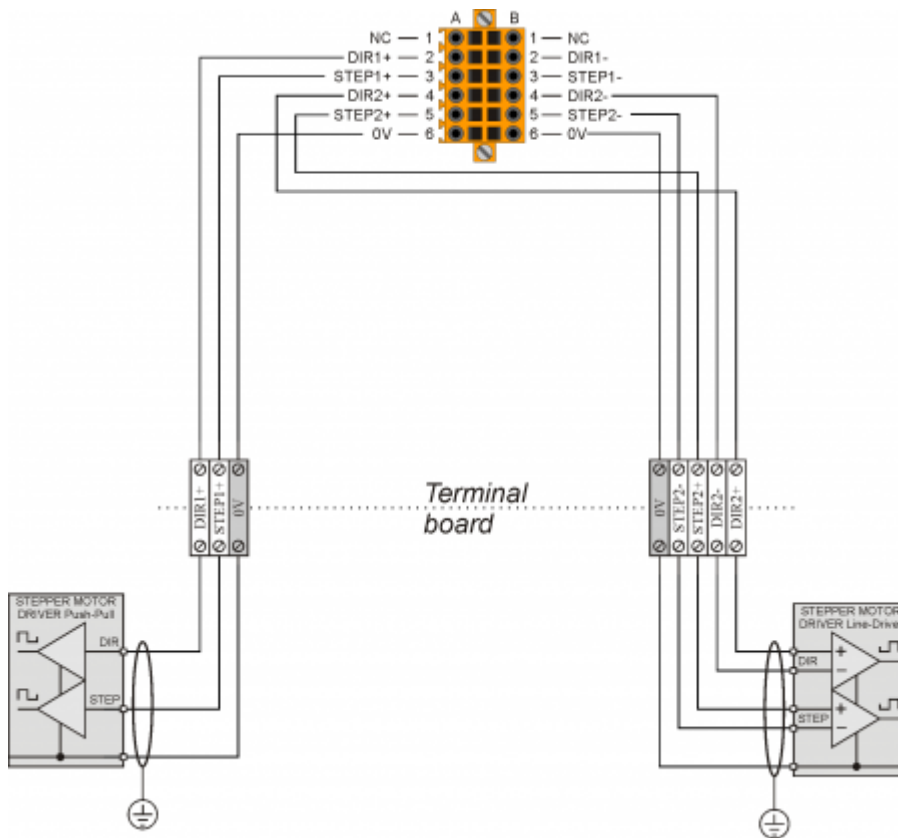
Uscite STEP - DIREZIONE

Uscite analogiche

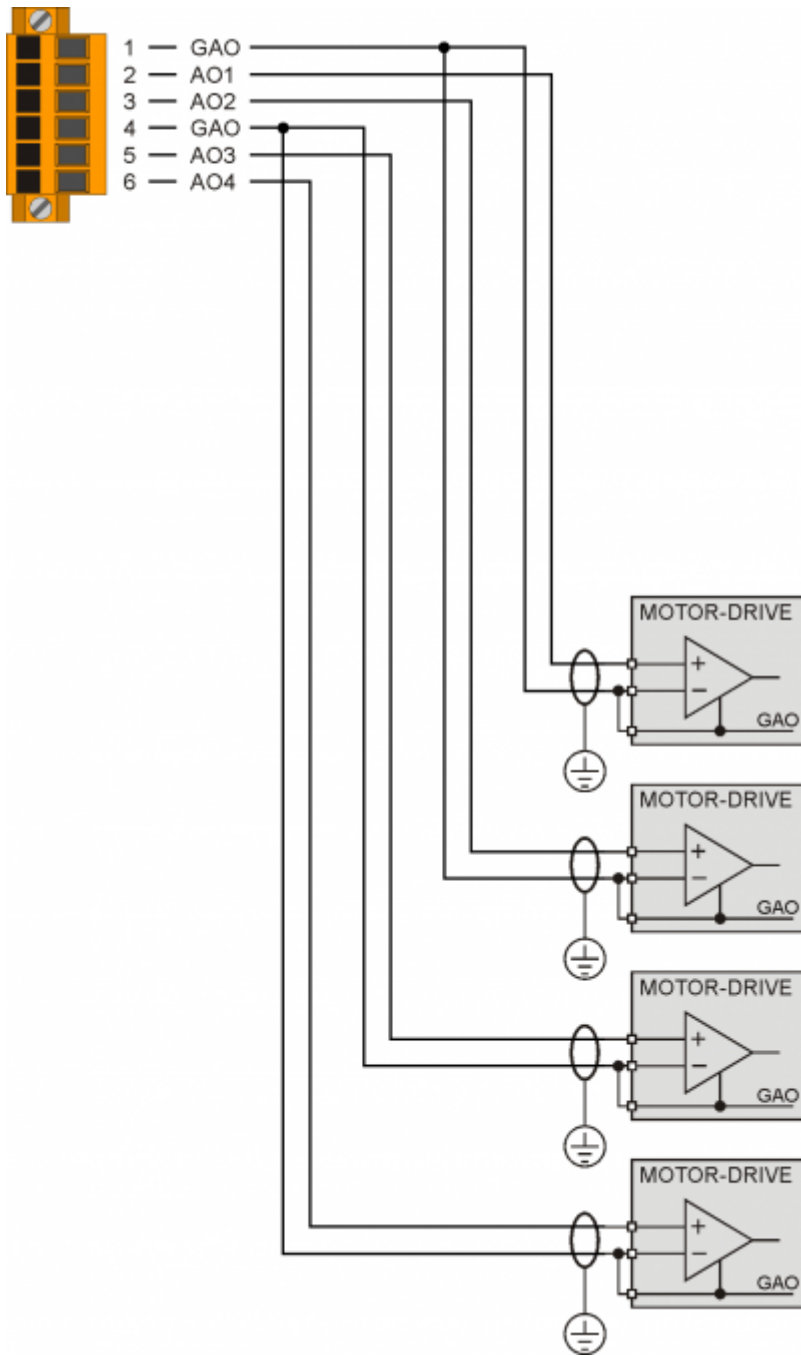

Documento generato automaticamente da **Qem Wiki** - <https://wiki.qem.it/>

Il contenuto wiki è costantemente aggiornato dal team di sviluppo, è quindi possibile che la versione online contenga informazioni più recenti di questo documento.